

ABRIGO RETRÁCTIL (Retractable Dock Shelter) MERIK-BG500

Código: DL-MERIK-BG500

Fecha: Agosto-21-2018

Hoja:

1 de 2

Descripción

Diseñado para adaptarse a aberturas de puerta de hasta 10' de ancho x 10' de alto (3048mm x 3048mm), el abrigo retráctil brinda acceso completo a la parte trasera del remolque, a la vez que crea un sello hermético contra la parte superior y trasera. El marco plegable está diseñado para retraerse al recibir un impacto, lo cual reduce la presión contra las cortinas y extiende la vida de la unidad.

DATOS TÉCNICOS

PRODUCTO ABRIGO RETRÁCTIL

ESPECIFICACIONES GENERALES

Modelo	SHELTER BG500
Dimensiones	10' x 10' (3048mm x 3048mm)
Características	<ul style="list-style-type: none"> • 24" de proyección. • Fabricado en vinil Hi-Tear 22 Oz. • Unidad principal resistente de 138" de ancho, con una proyección de 24" y una cortina en el cabezal de 36". • Solapas / Pliegues protectoras en la cortina del cabezal. • Bandas guía amarillas de gran visibilidad de 24". • Borde tubular galvanizado. • Las almohadillas inferiores de espuma reemplazables sellan el espacio entre el camión y el edificio. • Cabezal con acabado en pendiente para desviar el agua del suelo del muelle. • Soportes galvanizados.

Para obtener un máximo valor y rendimiento, se puede construir a partir de nuestras telas de durabilidad premium (ver tabla de materiales, pesos y colores disponibles).

SELECCIÓN DE TELA Y COLOR	OPCIONALES
Vinilo uso pesado de 22 Oz	<ul style="list-style-type: none"> • Doble capa de tela protectora en la parte inferior de 24" en las cortinas laterales. • Ancho extra. • Alto extra. • Caída adicional en la cortina del cabezal. • Ancho adicional en las cortinas laterales.
Vinilo uso pesado de 40 Oz	
Vinilo uso pesado 50 Oz	
Hypalon de alta resistencia de 16 Oz	
Hypalon de alta resistencia de 40 Oz	
Aplicaciones	Ambientes
✓ Plantas Industriales	✓ Exterior
✓ Bodegas	✓ Resistente al intemperie
✓ Almacenes	
✓ Andenes supermercados	

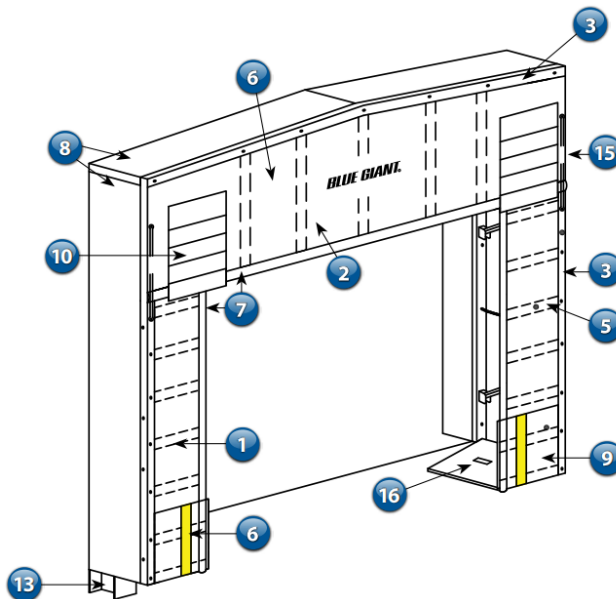

ESPECIFICACIONES ESTANDAR

- 1 Cortina lateral.
- 2 Cortina de cabezal. (+)
- 3 Borde angular galvanizado.
- 4 Soporte de pivote en "U" de acero galvanizado.
- 5 Retenedores.
- 6 Bandas guía amarillas de 4" x 24".
- 7 Borde interior relleno de espuma.
- 8 Cubierta perimetral.
- 9 Doble capa de tela de 24" de alto.*
- 10 Solapas / Pliegues protectoras .
- 11 Tubo galvanizado HSS de 2"x 2" x 3/16". (+)
- 12 Brazo extensión galvanizado (tubo HSS). (+)
- 13 10' Viga-I (10' Longitud).
- 14 Cadena galvanizada de 1/4" de diámetro. (+)
- 15 Correas de viento.
- 16 Cojinete de fondo.

(+) No se muestra en el dibujo.

* Algunos elementos pueden ser opcionales.

ABRIGO RETRÁCTIL (Retractable Dock Shelter)
MERIK-BG500

Código: DL-MERIK-BG500

Fecha: Agosto-21-2018

Hoja:

2 de 2

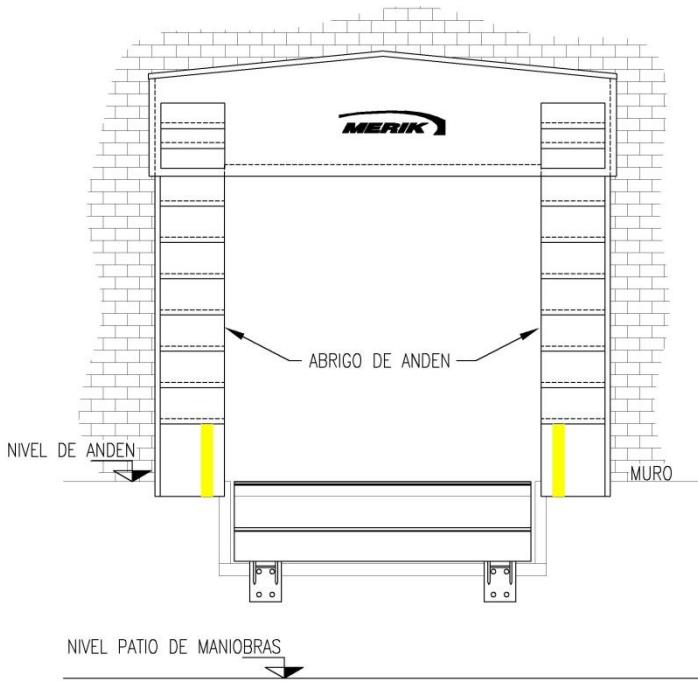

POSIBLES FIJACIONES

