

GANCHO RETENEDOR MECÁNICO (Vehicle Restraint StrongArm) MERIK-BG-ML10

Código: DL-MERIK-BG-ML10 Fecha: Septiembre-03-2018 Hoja: 1 de 2

Descripción

El retenedor ML10 de operación manual se engancha y libera mediante una sola varilla de control desprendible. Puesto que no se requiere doblar ni levantar, el riesgo de tensión o lesión al empleado se ve reducido significativamente.

DATOS TÉCNICOS

PRODUCTO **GANCHO RETENEDOR**

ESPECIFICACIONES GENERALES

Modelo	ML10
Rango de retención	<ul style="list-style-type: none"> Vertical de 11" a 26" (279 mm a 660 mm) Horizontal de 13" (330 mm)
Fuerza de retención	<ul style="list-style-type: none"> El ML10 usa 30,000 lbs (13,636Kgs) de fuerza de para evitar la salida prematura del camión durante la carga y descarga. La unidad se puede dejar en el posición bloqueada durante la noche para evitar el robo de remolque.
Características	<ul style="list-style-type: none"> Operado manualmente se activa y libera mediante una barra de control desmontable. El riesgo de tensión o lesión del empleado se reduce significativamente, ya que no se requiere flexión o levantamiento. Las barras ICC (barras posteriores del remolque) se fijan mediante un enganche pasivo, lo que crea menor desgaste en los componentes de restricción y, en consecuencia en el mantenimiento. Es compatible con prácticamente todos los camiones y remolques modernos, incluso aquellos con sistemas de suspensión neumática. Para algunas aplicaciones, como las instalaciones de manipulación de productos químicos o almacenamiento de granos, involucran sustancias explosivas y requieren una interacción limitada con los dispositivos eléctricos. El ML10 mantiene el anden de carga seguro debido a su funcionamiento completamente mecánico: sin panel de control ni cableado eléctrico.
Opciones Avanzadas	<ul style="list-style-type: none"> El sistema ML10 se puede actualizar para incluir un paquete de comunicación de luces manual o automático para mayor seguridad en el anden de carga. El TLC24-M tiene luces de señal LED interior y exterior (rojo/verde) que se controlan manualmente para comunicar las condiciones de seguridad a los trabajadores. El TLC24-A avanzado tiene todas las ventajas del TLC24-M pero también detecta la posición del sistema de retención a través de un sensor, lo que permite que las luces cambien automáticamente según las condiciones de seguridad.

Aplicaciones

<ul style="list-style-type: none"> ✓ Plantas Industriales ✓ Bodegas ✓ Almacenes ✓ Andenes Supermercados 	<ul style="list-style-type: none"> ✓ Centros de gestión de cargamento de alto volumen ✓ Lugares que sirven a una variedad de configuraciones de camión ✓ Centros de distribución (CEDIS)
---	---

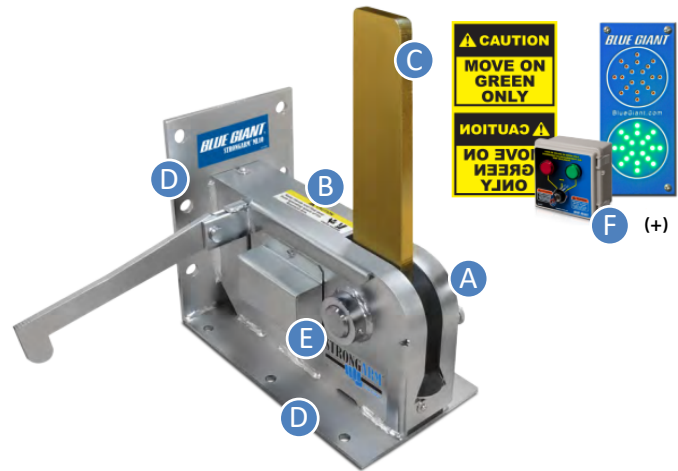

CARACTERÍSTICAS ESTANDAR

A	Construido para durar: La carcasa de acero con revestimiento de zinc dicromado acabado trivalente de doble acabado protege los componentes internos del daño por colisión, la corrosión y la oxidación.
B	Perfil de la carcasa: 10 3/4" (273mm) grado alto y cumple con las normas de NHTSA.
C	Brazo de barrera de alta visibilidad: brazo mecánico asegura barras ICC de 11" a 26" (279mm - 660mm) de grado alto.
D	Preparación de ensamble para montar en pared o piso: Soporte enmarcado con placa posterior de 13" (330 mm).
E	Tecnología de seguridad PosiLock™: El sistema de bloqueo mecánico mantiene los remolques a presión sin dañar ningún elemento del mismo.
F	Barra de control de fácil manejo: (no se muestra) Enganche y liberación del ML10.
G	Sistema de comunicación automático: El sistema de seguridad de andenes consta de una caja de control NEMA4X, sensor de proximidad y semáforos de luces LED rojas / verdes interiores y exteriores. También incluye una señal de advertencia del conductor.

Muchas partes pueden ser intercambiables con modelos similares.
(+) Los objetos no están a escala.

Normatividad (ANSI):
American National Standards Institute

- ANSI MH30.3 - Dispositivos de restricción de vehículos (seguridad, rendimiento y Pruebas).



**GANCHO RETENEDOR MECÁNICO (Vehicle Restraint StrongArm)
MERIK-BG-ML10**

Código:	DL-MERIK-BG-ML10	Fecha:	Septiembre-03-2018	Hoja:	1 de 2
---------	------------------	--------	--------------------	-------	--------

DIMENSIONES

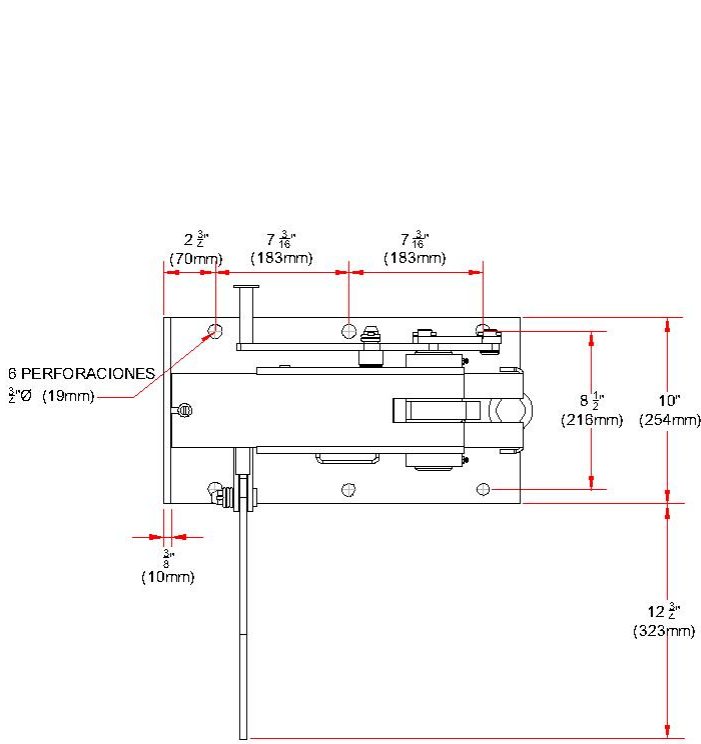

Vista Superior

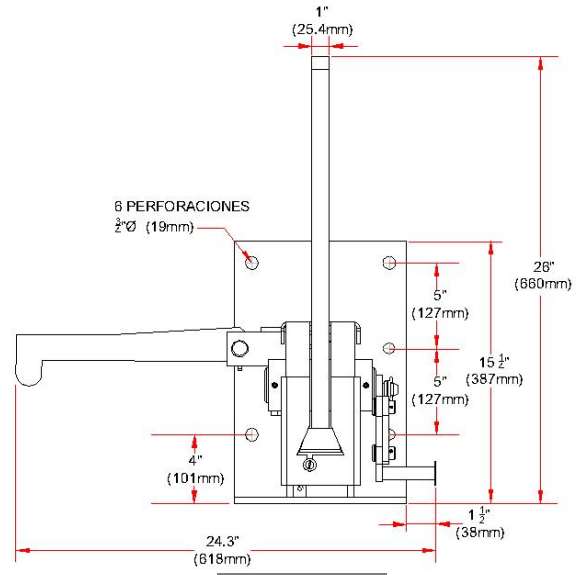

Vista Frontal

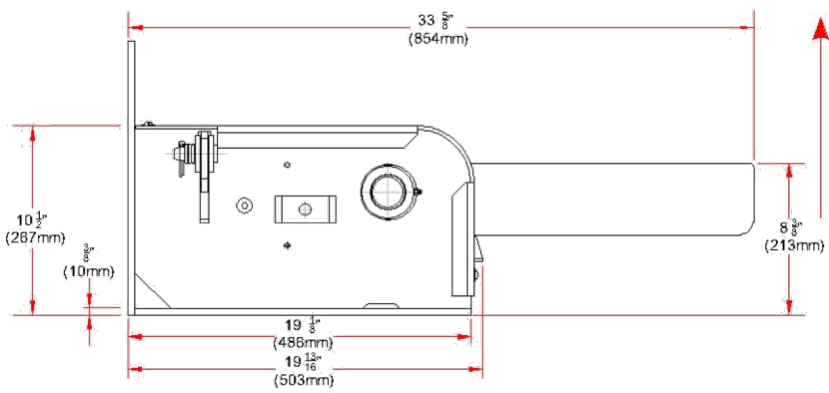

Vista Lateral

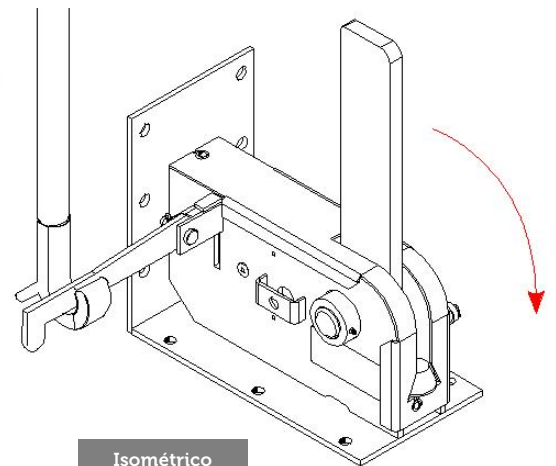

Isométrico

